

Honda-Händler: Bitte händigen Sie ein Exemplar dieser Anleitung an den Kunden aus.

TEILELISTE

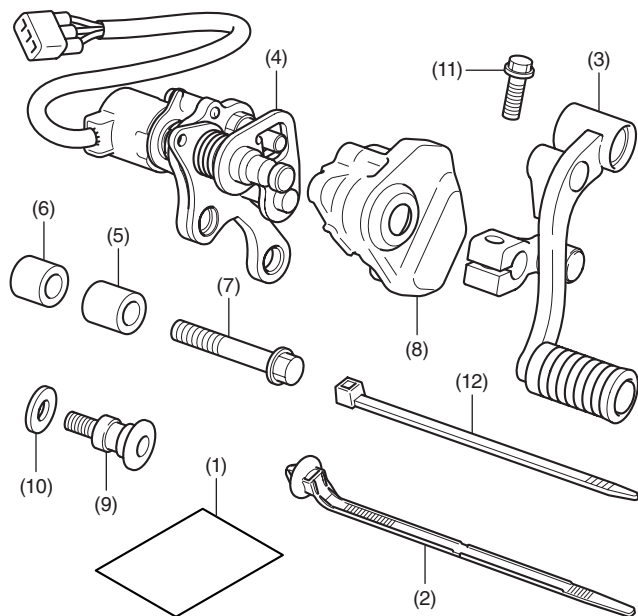

Nr.	Bezeichnung	Anzahl
(1)	URL-Blatt	1
(2)	Kabelbinder	1
(3)	Schaltpedal	1
(4)	Gangwechselfschalter	1
(5)	Distanzring (lang)	1
(6)	Distanzring (kurz)	1
(7)	10-mm-Flanschschaube	2
(8)	Schaltungsabdeckung	1
(9)	Gelenkbolzen	1
(10)	Distanzscheibe	1
(11)	6-mm-Flanschschaube	1
(12)	Kabelbinder	3

ERFORDERLICHE WERKZEUGE UND KLEINTEILE

Innensechskant (10 und 14 mm)
Ratsche
Innensechskantschlüssel (6 mm)
Zange
Markierung
Waage
Schmierfett
Drehmomentschlüssel

DREHMOMENTTABELLE

Ziehen Sie alle Schrauben, Bolzen und Muttern mit den vorgeschriebenen Anzugsmomenten an. Die Anzugsmomente für ausgebaute Teile sind dem Werkstatthandbuch zu entnehmen.

Bauteil	Nm	kgf-m
6-mm-Flanschschaube	10	1,0
Gelenkbolzen	22	2,2
10-mm-Flanschschaube	39	4,0

<Hinweise zum Gangwechselfschalter>

- Der Schaltpedalwinkelsensor ist ab Werk voreingestellt und darf nicht zerlegt werden.
- Lösen oder ziehen Sie nicht die weiß lackierten Schrauben an, da dies zu einer Funktionsstörung des Schaltpedalwinkelsensors führen kann.

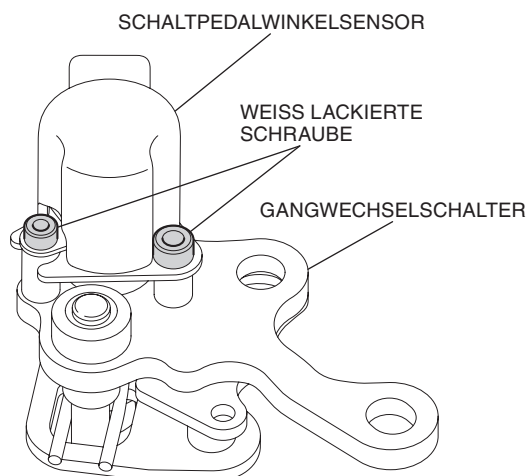

EINBAU

⚠ ACHTUNG

- Warten Sie vor dem Einbau des Zubehörs, bis Motor, Auspuffanlage, Kühler usw. abgekühlt sind, um Verbrennungen zu vermeiden.

HINWEIS:

- Zerlegen Sie den Gangwechschler nicht.
 - Trennen Sie das Kabel für den Minuspol (-) der Batterie, bevor Sie dieses Zubehör installieren.
 - Beim Abtrennen der Batterie werden die Speicher der Uhr gelöscht. Setzen Sie nach dem Wiederanschießen der Batterie die Speicher zurück.
 - Montieren Sie die abgebauten Teile wieder am Motorrad und achten Sie darauf, dass keine Kabel eingeklemmt werden.
 - Schneiden Sie die überschüssigen Enden der Kabelbinder nach Anschließen an den Kabelbaum ab. Teile des Kabelbinders dürfen den anderen Kabelbaum oder den Bremsschlauch nicht beeinträchtigen.
 - Nach der Montage dieses Zubehörs ist eine Registrierung erforderlich.
1. Bauen Sie den Sitz aus, und ziehen Sie das Minuskabel (-) von der Batterie ab.
 - **Stützen Sie Ihr Motorrad sicher auf einem Wartungsständer oder einer Hebebühne ab.**

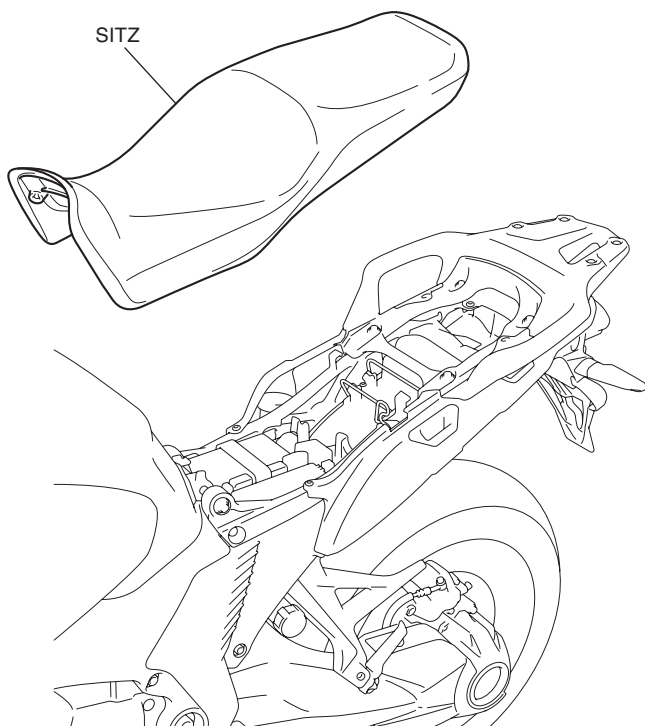

2. Entfernen Sie die Teile des Motorrads, wie in der Abbildung dargestellt.

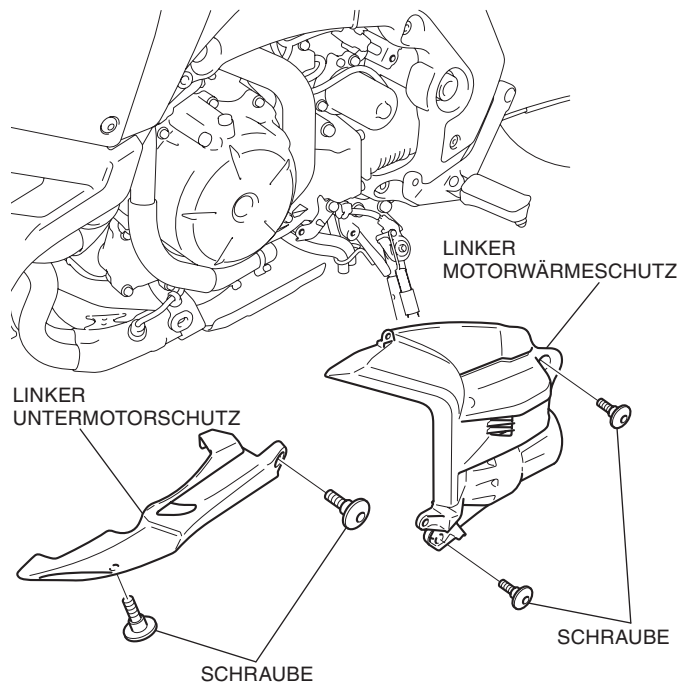

3. Entfernen Sie den wasserdichten 3-poligen Blindstecker gemäß Abbildung.

<Linke Seite>

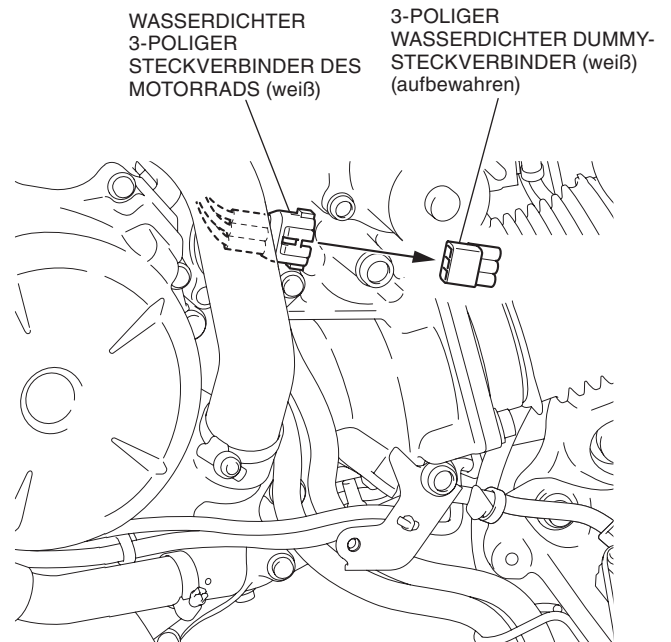

4. Montieren Sie die Schaltungsabdeckung an den Gangwechschalter, wie in der Abbildung dargestellt.

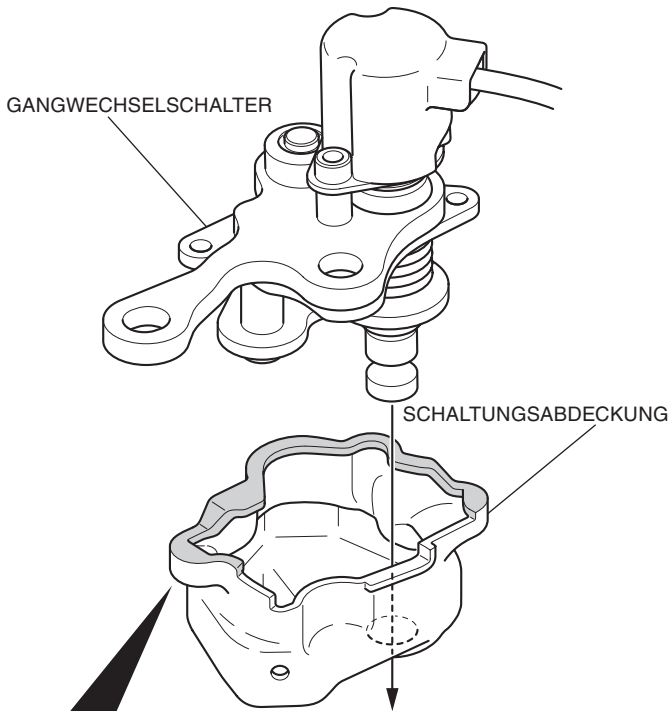

Setzen Sie den  Bereich der Schaltungsabdeckung auf den Gangwechschalter auf.

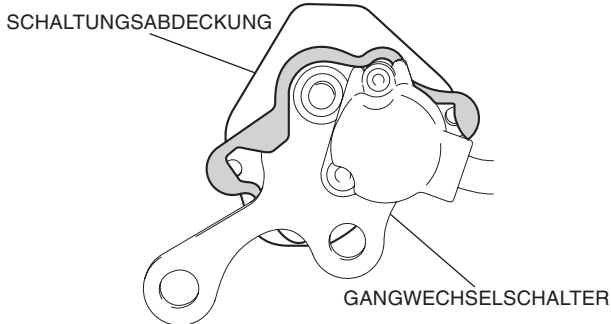

5. Entfernen Sie den Kabelbinder, wie in der Abbildung dargestellt.



6. Entfernen Sie den Kabelbinder und markieren Sie den Punkt am Kabelbaum des Seitenständerschalters, wie in der Abbildung dargestellt.

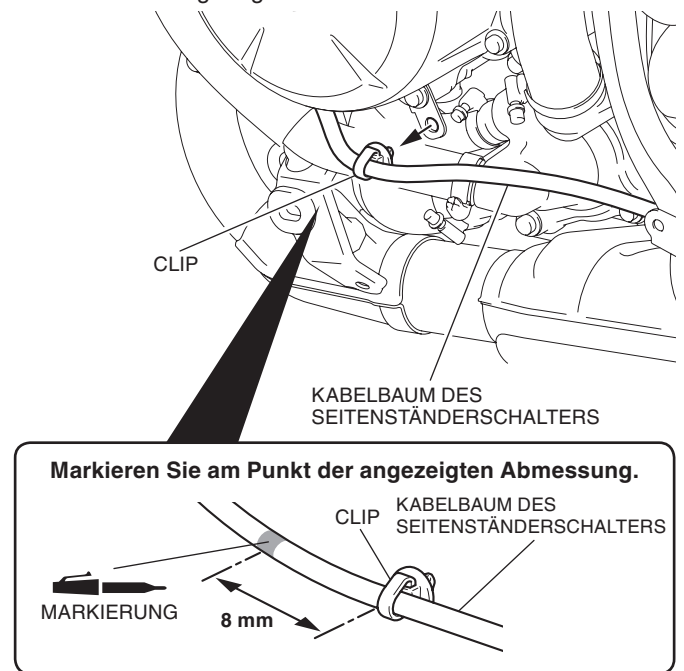

Markieren Sie am Punkt der angezeigten Abmessung.

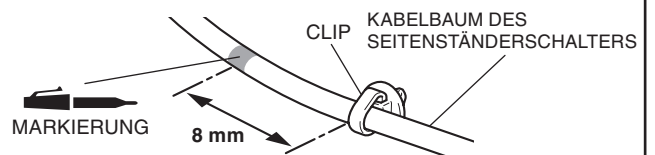

7. Entfernen Sie den Kabelbinder wie abgebildet vom Kabelbaum des Seitenständerschalters.

- Achten Sie darauf, den Kabelbaum nicht zu beschädigen.

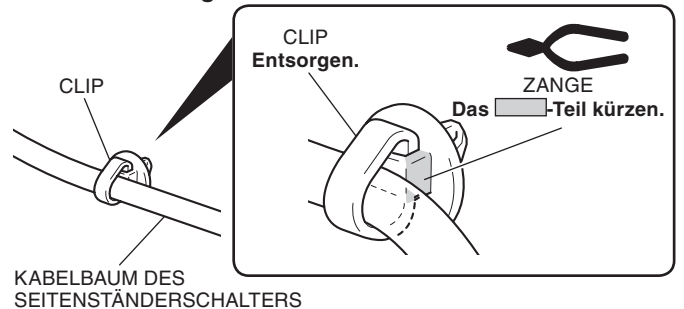

8. Montieren Sie den neuen Kabelbinder wie abgebildet.

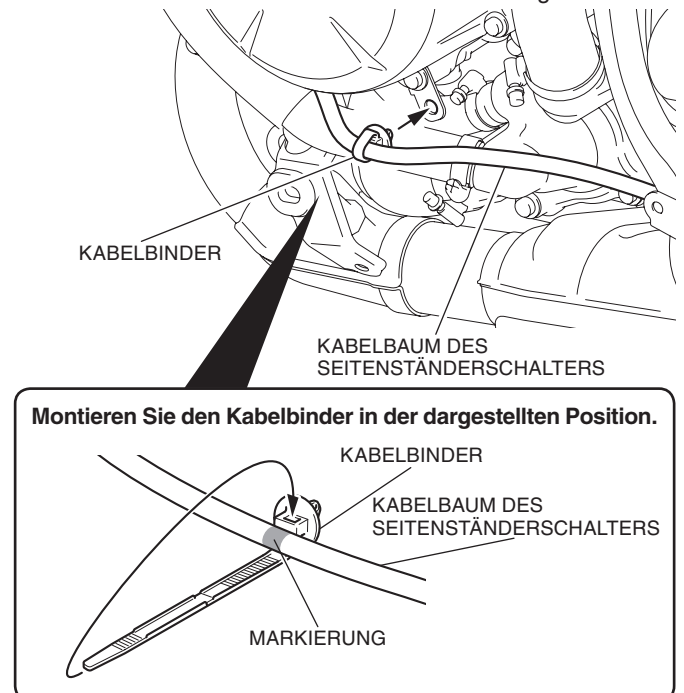

Montieren Sie den Kabelbinder in der dargestellten Position.

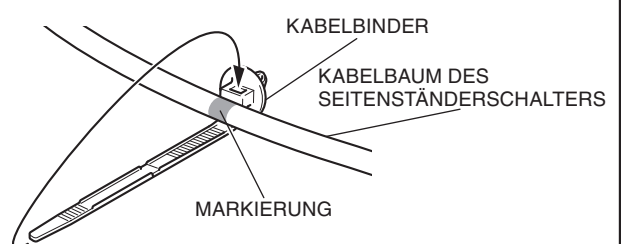

9. Entfernen Sie die Teile des Motorrads, wie in der Abbildung dargestellt.

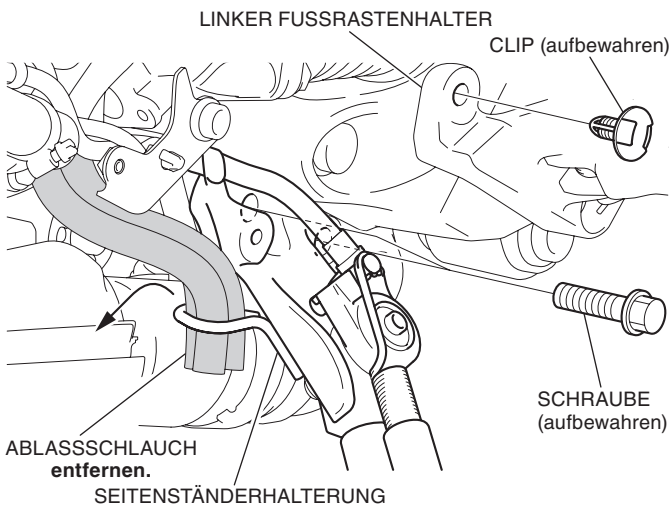

10. Montieren Sie den Gangwechsellshalter an der Seitenständerhalterung.

- Montieren Sie den Gangwechsellshalter zur Vereinfachung der Montage lose an der Seitenständerhalterung.
- Achten Sie darauf, dass der Kabelbaum des Seitenständerschalters nicht eingeklemmt wird.

KABELBAUM DES SEITENSTÄNDERSCHALTERS
Um die Öffnung in der Seitenständerhalterung herum führen.

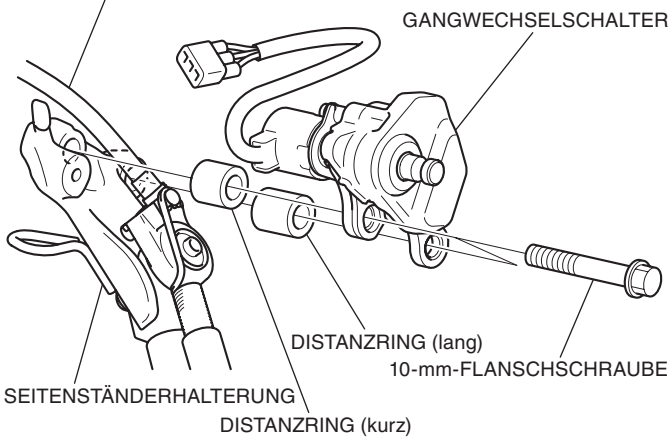

11. Sichern Sie den linken und rechten Kabelbaum des Seitenständerschalters mit einem Kabelbinder in der dargestellten Position.

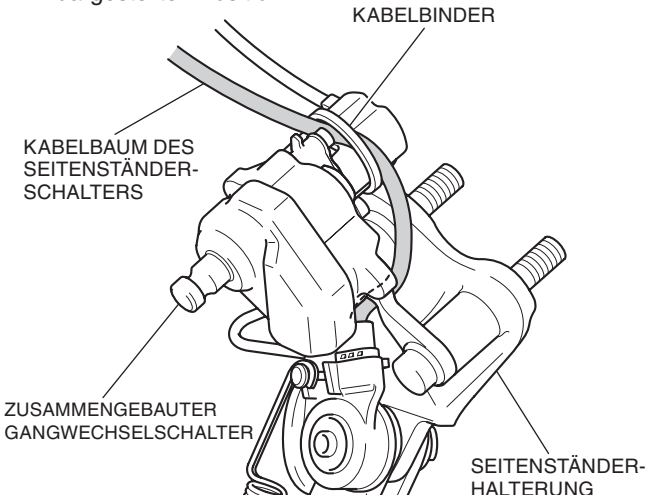

12. Bauen Sie den zusammengebauten Gangwechsellshalter wie in der Abbildung dargestellt ein.

- Achten Sie darauf, dass der Kabelbaum des Seitenständerschalters und der Kabelbaum des Gangwechsellshalters nicht eingeklemmt werden.

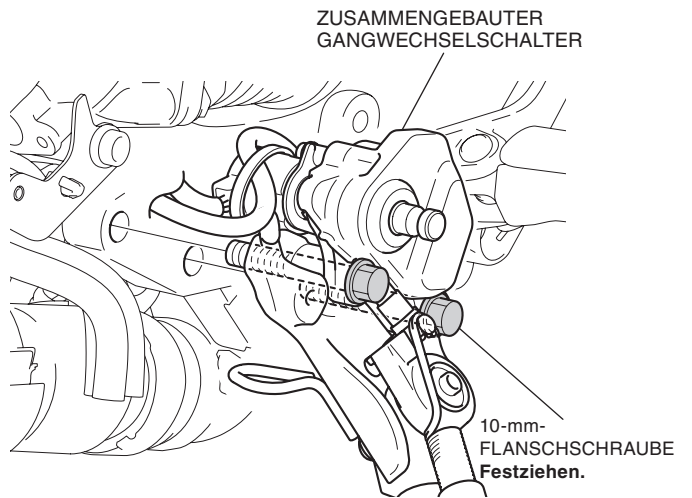

13. Verlegen Sie den Kabelbaum des Gangwechsellshalters und schließen Sie ihn an, wie in der Abbildung dargestellt.

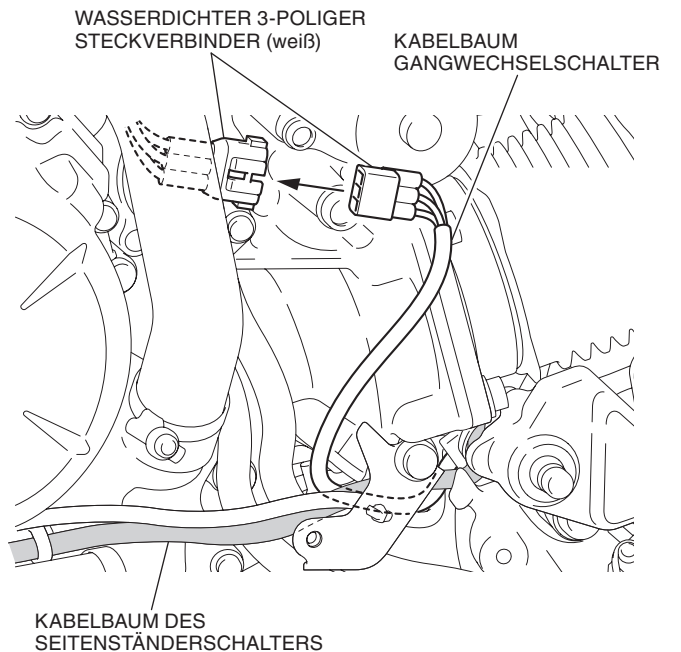

14. Sichern Sie den linken und rechten Kabelbaum des Gangwechschalters mit einem Kabelbinder in der dargestellten Position.

- Neben dem Kabelbaum des Motorrads verlegen und befestigen.

KABELBINDER
Befestigen Sie den Kabelbaum des Gangwechschalters am Kabelbaum des Motorrads.

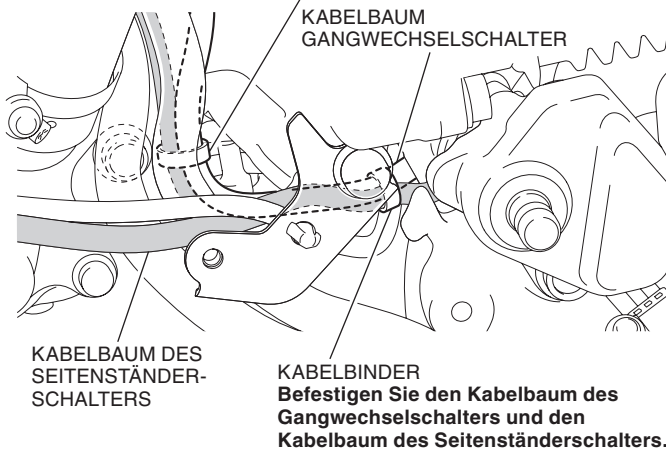

15. Bauen Sie den Ablassschlauch in der umgekehrten Reihenfolge zum Ausbau ein.
16. Setzen Sie die Teile des Motorrads in der umgekehrten Reihenfolge des Ausbaus ein.
17. Montieren Sie das Schaltpedal, wie in der Abbildung dargestellt.

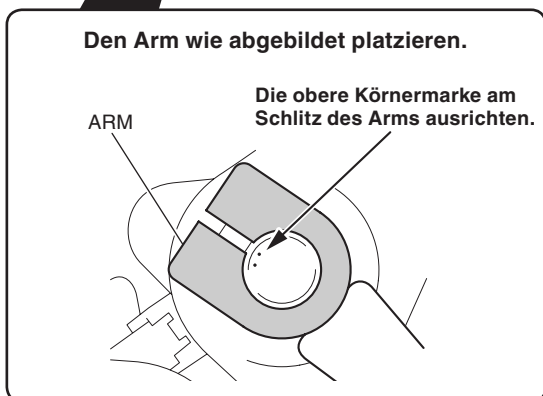
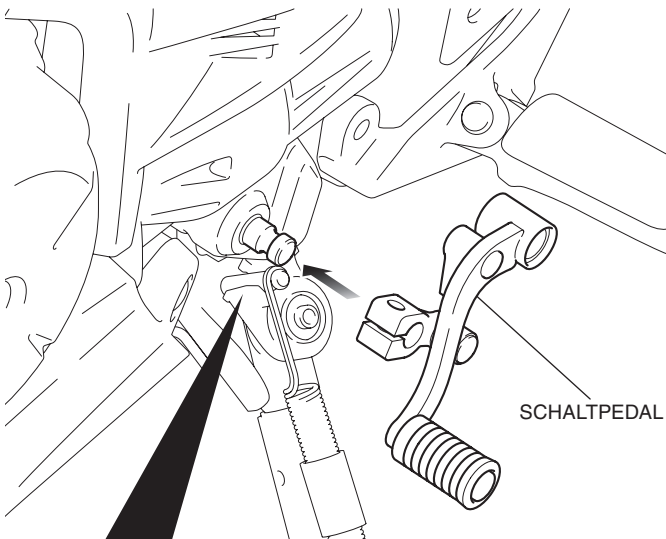

18. Befestigen Sie das Schaltpedal, wie in der Abbildung dargestellt.

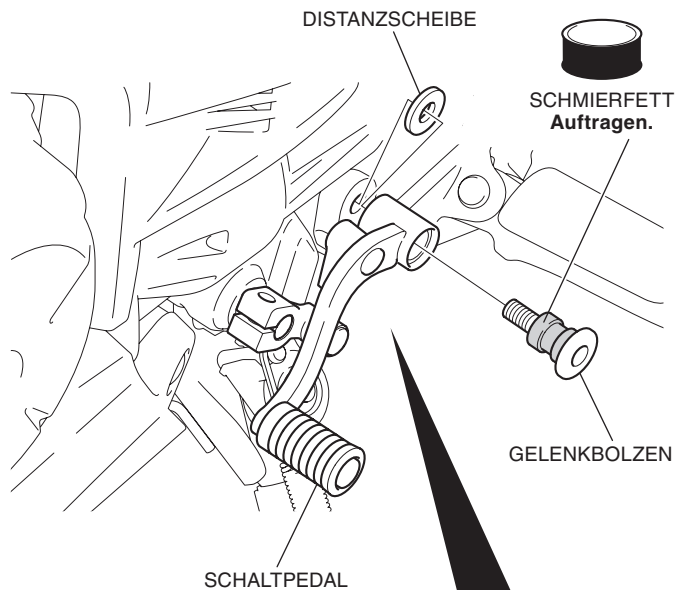

19. Ziehen Sie die gelöste Mutter wie in der Abbildung dargestellt an.

- Stellen Sie sicher, dass sich das Schaltpedal leichtgängig bedienen lässt.
- Zum Einstellen der Höhe des Schaltpedals siehe **HÖHENEINSTELLUNG DES SCHALTPEDALS.**

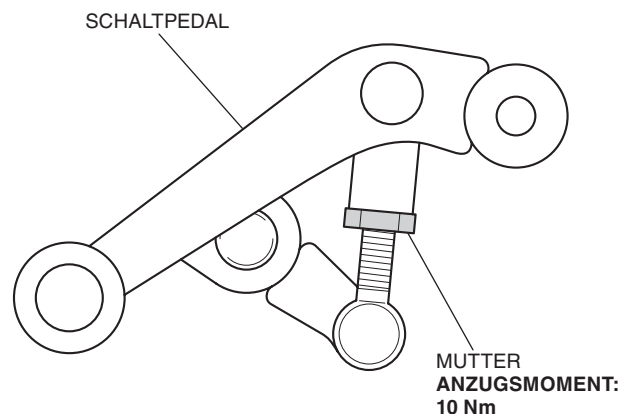

20. Drehen Sie die 6-mm-Flanschschaube ein, wie in der Abbildung dargestellt.

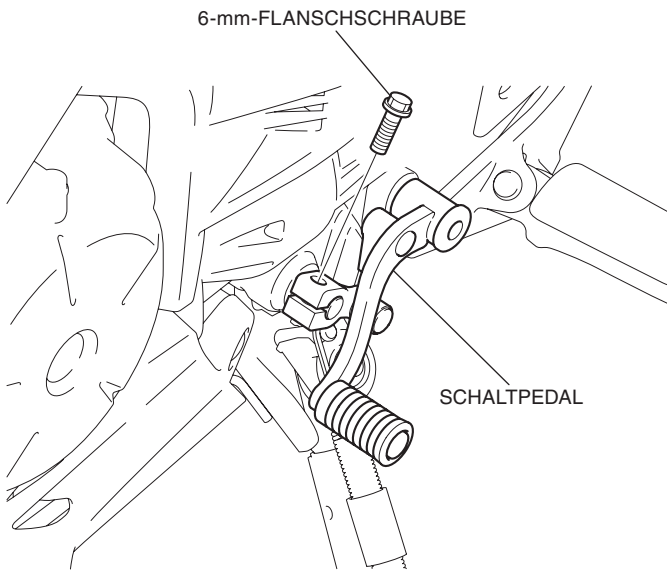

21. Registrieren Sie dieses Zubehör mit dem Motorrad gemäß Registrierungsverfahren.

HÖHENEINSTELLUNG DES SCHALTPEDALS

Das Schaltpedal ist höhenverstellbar. Stellen Sie es auf die bevorzugte Position ein.

1. Bauen Sie das Schaltpedal aus.
2. Lösen Sie die Mutter zur Einstellung der Stangenlänge im möglichen Abmessungsbereich, wie nachstehend abgebildet.

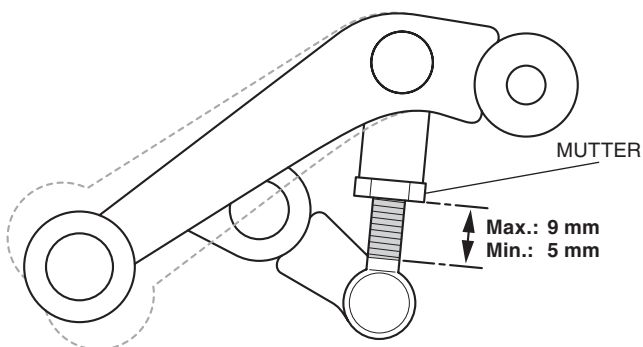

3. Montieren Sie das Schaltpedal in umgekehrter Reihenfolge zum Ausbau und ziehen Sie die Mutter an.
4. Stellen Sie sicher, dass sich das Schaltpedal leichtgängig bedienen lässt.

REGISTRIERUNG

- Stellen Sie sicher, dass dieses Zubehörteil fest angebracht ist.

1. Schalten Sie den Hauptschalter auf ON. Die Anzeigeleuchte der Schaltung S und die Anzeigeleuchte der Schaltung D blinken nach 2 Sekunden.

- Lassen Sie den Motor zu diesem Zeitpunkt noch nicht an.
- Stellen Sie sicher, dass der Gang in Leerlaufstellung ist.

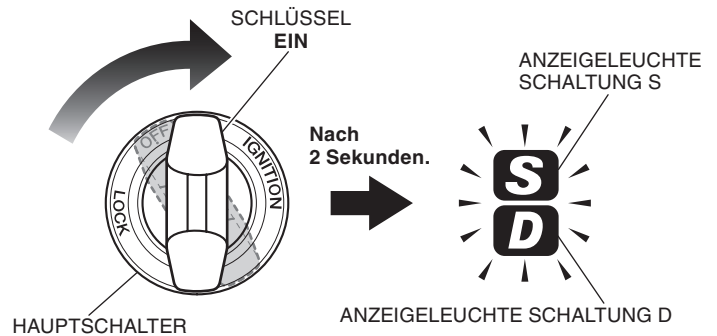

2. Betätigen Sie das Schaltpedal wie in der Abbildung dargestellt.

- Beginnen Sie mit diesen Schritten innerhalb von 5 Sekunden nach Drehen des Zündschalters in die Stellung ON.

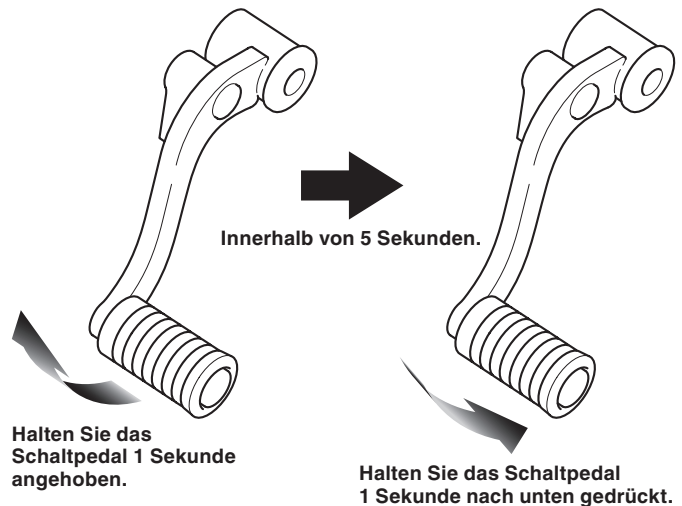

3. Die Anzeigeleuchte der Schaltung S und die Anzeigeleuchte der Schaltung D blinken abwechselnd, wenn die Registrierung abgeschlossen ist.

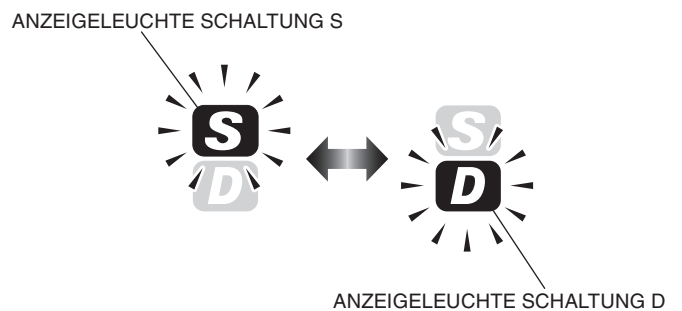

<Wenn die Anzeigeleuchte der Schaltung nicht mehr leuchtet>

- Die Registrierung wurde nicht richtig abgeschlossen. Drehen Sie den Hauptschalter auf OFF und führen Sie das Registrierungsverfahren ab Schritt 1 durch.

4. Drehen Sie den Hauptschalter auf OFF.

AUFHEBEN DER REGISTRIERUNG

- Nach dem Entfernen dieses Zubehörs ist es nicht erforderlich, die Registrierung aufzuheben.
- Bauen Sie dieses Zubehörteil aus.
 - Drehen Sie den Hauptschalter auf ON und drücken Sie gleichzeitig auf den Schalter, wie in der Abbildung dargestellt.
 - Lassen Sie den Motor zu diesem Zeitpunkt noch nicht an.**
 - Stellen Sie sicher, dass der Gang in Leerlaufstellung ist.**

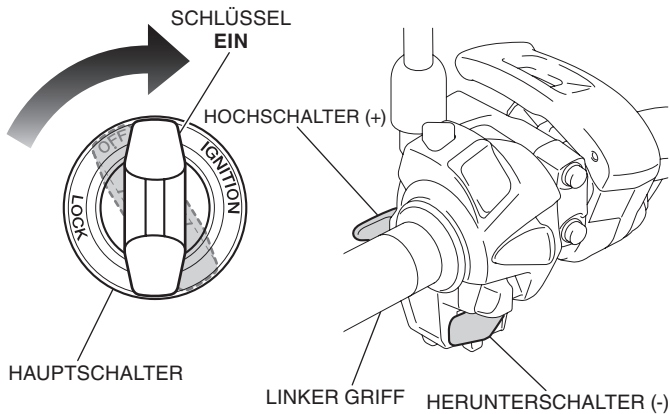

- Die Anzeigeleuchte der Schaltung S und die Anzeigeleuchte der Schaltung D blinken.
 - Drücken Sie die Schalter weiter.**



- Die Anzeigeleuchte der Schaltung S und die Anzeigeleuchte der Schaltung D blinken abwechselnd 5 Sekunden lang, wenn die Aufhebung der Registrierung abgeschlossen ist.

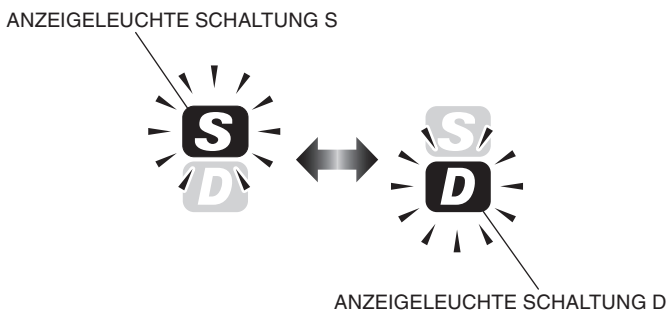

<Wenn die Anzeigeleuchte der Schaltung nicht mehr leuchtet>

- Das Aufheben der Registrierung wurde nicht richtig abgeschlossen. Drehen Sie den Hauptschalter auf OFF und führen Sie das Verfahren zum Aufheben der Registrierung ab Schritt 2 durch.
- Drehen Sie den Hauptschalter auf OFF.